

Uitlaatslangen

In die situaties waarbij grote verplaatsingen nodig zijn kan het toepassen van een uitlaatslang een oplossing bieden.

Dit komt nogal eens voor bij 1, 2 en cilindermotoren waarbij de “bewegingen” van de motor ten opzichte van het uitlaatsysteem nogal groot zijn, met name tijdens starten en stoppen. Ook wanneer het in lijn monteren van het uitlaatsysteem ten opzichte van het uitlaatspruitstuk een probleem is, kan een uitlaatslang uitkomst bieden.

Discom heeft een serie uitlaatslangen in het assortiment welke bij correcte montage uiterst betrouwbaar zijn en een lange levensduur kennen.

Montage

Bij het monteren van de uitlaatslang dient rekening gehouden te worden met de minimale buigradius van de slang.

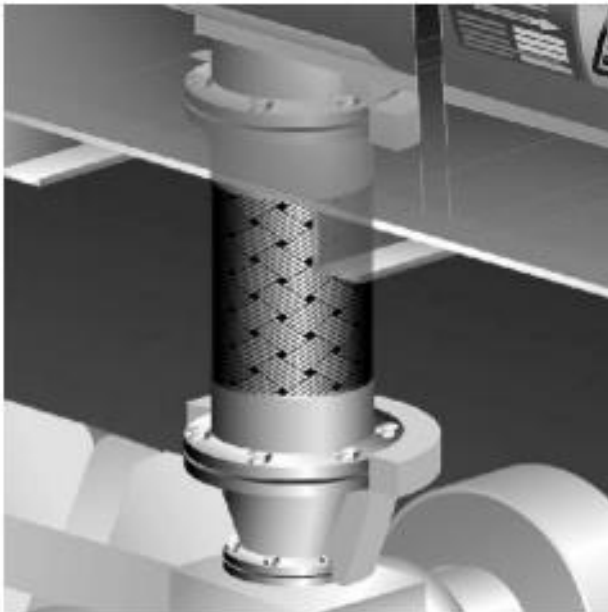

Technische gegevens

- Balg : Parallel gegolfde metaalslang, materiaal AISI321
- Omvlechting : Enkele draadomvlechting, materiaal AISI304
- Laseinden : Standaard S235 JR
- Ontwerpcondities : Conform ISO10380 flexibiliteit klasse 1
- Optioneel : Vaste of draaibare flenzen in staal of RVS, laseinden in RVS, afwijkende maatvoering

Afmetingen

ND (Nominale doorlaat)	A (mm) (uitw. diameter pijp)	L1 (mm)	L2 (mm)	C (mm)	Minimale radius R (mm)	Maximale offset M (mm)
025	33,7	300	45	2,6	200	7
032	42,2	300	45	3	250	6
040	48,3	300	45	3	250	6
050	60,3	400	45	3	350	9
065	76,1	400	45	3	410	7
080	88,9	500	45	3	450	12
100	114,3	500	45	4	560	12
125	139,7	500	45	4	710	8
150	168,3	500	45	4	815	7

